



BENZA®

Professional equipment

Construction • Agriculture • Garden

Construction • Motoculture • Jardin

www.benza.es

General catalogue

Catalogue général



Professional equipment

ENGLISH
FRANÇAIS

The most complete professional range

A domestic brand with international scope and behind one of the most professional lines of products in the market currently being exported to all five continents. A byword for quality, reliability and professional performance confirmed by years of experience in the market of machinery.

From our headquarters occupying some 10 acres a team of highly qualified professionals availing themselves of state-of-the-art technical resources and the strictest quality controls (ISO 9001 and ISO 14001 Certifications) make sure that our customers receive the professional service they deserve. This has resulted in this company occupying the top position in the market as one of the most prestigious in the construction and civil works industry.

La gamme professionnelle la plus complète

Marque de fabrication nationale et à projection internationale avec une des lignes de produits les plus professionnels du marché, étant donné qu'ils sont exportés vers les 5 continents. Synonyme de qualité, fiabilité et performance professionnelle prouvée par des années d'expérience sur le marché des machines.

Depuis nos installations de plus de 40.000 m², une équipe de professionnels hautement qualifiés, avec des ressources techniques de dernière génération et les plus stricts contrôles de qualité (ISO 9001 et ISO 14001) garantissent le service professionnel que nos clients méritent. Cela nous a permis d'occuper les premières places du marché comme une des entreprises les plus prestigieuses du secteur du bâtiment et des travaux publics.



At INTERNACO (Órdenes - La Coruña) we manufacture and distribute our products to the whole of the world through a powerful and exclusive distribution network and a Technical Service.

As a result of this powerful expansion, new industrial premises measuring over 1.5 acres were built where the manufacturing of Benza Generators has moved to.

INTERNACO has its own quality system to ensure the control of the goods' handling, stocking, delivery and after-sales service. We have furthermore implemented rigorous environmental regulations which have led to a manufacturing process with the lesser negative impact on the environment and a reduction and recycling of refuse. This has earned us the ISO 9001 Certification in Quality Control Systems and ISO 14001 Certification in Environmental Management Systems by "Bureau Veritas International".

Depuis INTERNACO (Órdenes - La Corogne), nous fabriquons et distribuons nos produits dans le monde entier grâce à un réseau de distribution puissant et exclusif et à notre Service Technique.

En raison de cette forte expansion, nous avons construit un nouvel entrepôt, de plus de 6.000 m², qui accueille actuellement le site consacré à la fabrication des Groupes Électrogènes Benza.

INTERNACO possède son propre système de qualité pour assurer un contrôle de la manipulation, du stockage, de la livraison et du service après-vente des marchandises. Ainsi, nous avons aussi mis en place des normes environnementales rigoureuses afin que les procédés de fabrication aient un moindre impact négatif sur l'environnement, tout en réduisant et en recyclant les résidus. Pour toutes ces raisons, nous avons été certifiés selon la norme ISO 9001 pour les Systèmes de Contrôle de Qualité et la norme ISO 14001 pour les Systèmes de Gestion Environnementale par le « Bureau Veritas International ».

SECURITY SÉCURITÉ



EARTH LEAKAGE CIRCUIT BREAKER
PROTECTION DIFFÉRENTIEL

For BENZA the safety of persons is uppermost. Consequently, and unlike our competitors, all our generators include a **PROTECTION AGAINST INDIRECT ELECTRICAL CONTACTS AS A STANDARD.**

BENZA mise avant tout sur la sécurité des personnes et c'est pourquoi, à différence de nos compétiteurs, nous offrons DE SÉRIE et sur toute la gamme de groupes électrogènes une PROTECTION CONTRE LE CONTACT ÉLECTRIQUE INDIRECT.

[Directive paragraph 2.a) from Annex I to Directive 2006/95/EC, on electrical material to be used within a specified voltage].
(Directive paragraphe 2.a) de l'annexe I de la directive 2006/95/CE référant au matériel électrique pour usage dans des limites de tension déterminées.



HIGH CAPACITY FUEL TANKS (16 OR 27,5 L)
RÉSERVOIRS DE GRANDE CAPACITÉ (16 OU 27,5 L)

HANDLES FOR TRANSPORTATION
POIGNÉES TRANSPORT

PROTECTIVE PLATES
PLAQUES PROTECTRICES

REINFORCED FRAME
CHÂSSIS RENFORCÉ

2-YEARS WARRANTY ON ENGINES
MOTEURS GARANTIE 3 ANS

OIL SENSOR
SÉCURITE D'HUILE

HIGH QUALITY BATTERIES
BATTERIES DE QUALITÉ SUPÉRIEURE

LOW-VIB DAMPENER
PLOTS ANTI-VIBRATIONS

SOLID RUBBER WHEELS
ROUES EN CAOUTCHOUC



GENERATORS

Gasoline single-phase generators	4-5
Diesel single-phase generators.....	6
Gasoline & diesel three-phase generators.....	7

WELDING - GENERATORS

Gasoline welding - generators	8
Diesel welding - generators.....	9

WATERPUMPS

Flexible water pump (Aspirator)	10
Pressure water pump(Aspirator)	10
Clear waters to moderately loaded (Aspirator).....	11
Semi-trash & trash water pumps (Aspirator).....	12
Diesel pumps - trash	12

FLOOR SAWS

Gasoline floor saws	13
---------------------------	----

HIGH PRESSURE CLEANERS

Gasoline & diesel high pressure cleaners.....	14
Hot watter high pressure cleaners.....	15
Cold watter high pressure cleaners.....	15

AGRICULTURE & GARDEN

Gasoline sprayer	16
Olive harvester	17
Branch shredder.....	17
Log Splitter (electric motor)	17
Tillers gasoline & diesel	18
Scarifiers	19
Alternator-Tractor.....	19
Poultry escarifier	20
Lawn mowers	22

GROUPES ÉLECTROGÈNES

Groupes électrogènes monophasés	4-5
Groupes électrogènes monophasés diesel.....	6
Groupes triphasés essence et diesel.....	7

POSTES SOUDURE

Postes-soudure et Groupes-élec. essence	8
Postes-soudure et Groupes-élec. diesel	9

MOTOPOMPES

Motopompe flexible - Amorçage automatique.....	10
Motopompe à pression - Amorçage automatique.....	10
Eaux claires à moyennement chargées	11
Eaux chargées - Amorçage automatique	12
Motopompes diesel - eaux chargées.....	12

SCIES À SOL

Scies à sol essence	13
---------------------------	----

NETTOYEURS H. PRESSION

Nettoyeurs haute pression essence et diesel	14
Nettoyeurs électriques eau chaude	15
Nettoyeurs électriques eau froide	15

MOTOCULTURE ET JARDIN

Pulvérisatrices essence	16
Peigne à olivier.....	17
Broyeurs de branches	17
Fendeuse de bûche électrique.....	17
Motobineuses essence et diesel.....	18
Scarificateurs	19
Alternateur-Tracteur	19
Scarificateurs avicoles	20
Tondeuses à gazon.....	22



Do-it-yourself, domestic applications, rent, etc.

All Benza generators models have been produced always thinking about professional users. For this reason, even our smaller models have a reinforced chassis with a diameter of 35 mm, a protective upper and lateral plates and heavy duty rubber wheels as standard equipment (Excl. E 2200). The plates protect the engine and the alternator from impacts and the wheel kit make its transporting easy.

Pour le bricolage, l'usage domestique, location, etc...

Tous les modèles de groupes électrogènes Benza ont été fabriqués en pensant au professionnel. Pour cette raison même nos modèles les plus petits ont un châssis renforcé de 35 mm de diamètre, des plaques protectrices supérieures et latérales et des roues en caoutchouc massif de série (à l'exception du E2200).

For construction, agriculture and farming, etc.

Models with 3 kVA or higher have optional electric starting and high quality batteries. The extended range of uses, its compact design and reinforced chassis make them the perfect choice for contractors and renting.

Pour les travaux publics, installations agricoles, etc.

Nos groupes de 3 kw ou de plus grande puissance ont un démarrage électrique optionnel et sont équipés avec des batteries de qualité maximum. Leur grande variété d'applications, leur design compact et leur châssis renforcé les rendent parfaits pour le sous-traitant et pour la location.



BENZA GUARANTEE

All BENZA products have reinforced chassis, protective plates, super strong rubber wheels, all of this making our products the best, particularly for leasing. Our range of products, which includes pumps, generators, motor welders, motor hoes, and pressure cleaners, are among the strongest and best performers in the market.

GARANTIE BENZA

Tous les produits Benza ont un châssis renforcé, plaques de protections, roues en caoutchouc extra fortes qui font de nos produits les meilleures. Nos produits, parmi lesquels nous trouvons les motopompes, les groupes électrogènes, postes à souder, motobineuses ou nettoyeurs haute pression, sont parmi les plus résistants du marché et ceux qui offrent les meilleures résultats.



SINGLE PHASE GENERATORS - GASOLINE GROUPES MONOPHASÉS - ESSENCE



Model/ Modèle	E 2200
Starting system Démarrage	Recoil Manuel
Engine Moteur	Subaru EX 13
Max. output Puissance max.	2,2 KW
Autonomy 75% Autonomie 75%	3 h 50
HP	4,5
Noise power level LWA Puissance sonore CEE	94 dbA
Weight Poids	32,2 kg
Dimensions (L x W x H) Dimensions (L x L x H)	560 x 350 x 430 mm



Model/ Modèle	E 3000	ES 3000
Starting system Démarrage	Recoil Manuel	Electric Électrique
Engine Moteur	Subaru EX 17	
Max. output Puissance max.	3 KW	
Autonomy 75% Autonomie 75%	3 h 40	
HP	6	
Noise power level LWA Puissance sonore CEE	96 dbA	
Weight Poids	46 kg	56 kg
Dimensions (L x W x H) Dimensions (L x L x H)	620 x 625 x 520 mm	



Model/ Modèle	E 4200	ES 4200
Starting system Démarrage	Recoil Manuel	Electric Électrique
Engine Moteur	Subaru EX 21	
Max. output Puissance max.	4,2 KW	
Autonomy 75% Autonomie 75%	3 h	
HP	7	
Noise power level LWA Puissance sonore CEE	97 dbA	
Weight Poids	51,2 kg	61 kg
Dimensions (L x W x H) Dimensions (L x L x H)	620 x 625 x 520 mm	



Model/ Modèle	E 5000 (CD)	ES 5000 (CD)
Starting system Démarrage	Recoil Manuel	Electric Électrique
Engine Moteur	Subaru EX 27	
Max. output Puissance max.	5 KW	
Autonomy 75% Autonomie 75%	3 h 40	
HP	9	
Noise power level LWA Puissance sonore CEE	97 dbA	
Weight Poids	66 kg 72 kg (CD)	80,4 kg 82 kg (CD)
Dimensions (L x W x H) Dimensions (L x L x H)	755 x 705 x 590 mm 750 x 710 x 700 mm (CD)	

FUEL TANK 27,5 L.
RÉSERVOIR 27,5 L.



The best choice

So as to make the most of each unit, making a good choice is essential. We must always bear in mind, apart from the power we are going to require, the working conditions, the periods of operation and the type of user. With all this in mind, we can choose among:

- Simple models with electric or recoil starter.
- Models with a tank capacity of 16 or 27.5 litres for greater autonomy.

Le meilleur choix

Pour rentabiliser au maximum l'achat de chaque groupe, il faut absolument faire un bon choix. Nous devons prendre en compte, en plus de la puissance dont nous avons besoin, les conditions de travail, le temps de fonctionnement et le type d'utilisateur. D'après ces données, nous pouvons choisir entre:

- Modèles simples à démarrage électrique ou manuel.
- Modèles avec réservoir de 16 ou 27,5 litres pour plus d'autonomie.

OPTIONAL EQUIPMENT / ACCESSOIRES EN OPTION

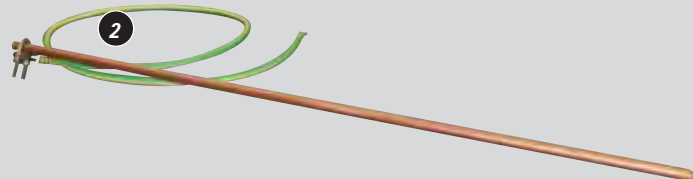
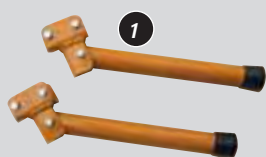

1. HANDLES FOR TRANSPORTATION. Attachable to E 3000 and E 4200 models.
POIGNÉES DE TRANSPORT. pour modèles E 3000 et E 4200

2. GROUND SPIKE.
PIQUET DE TERRE.



Model/ Modèle	E 6000 (N)	ES 6000 (N)
Starting system / Démarrage	Recoil / Manuel	Electric / Électrique
Engine / Moteur	Subaru EH41 / EX40	
Max. output / Puissance max.	6 KW	
Autonomy 75% / Autonomie 75%	3 h 30	
HP - CC	13,5 / 14 (EX40) - 404	
Noise power level LWA / Puissance sonore CEE	97 dbA	
Weight / Poids	80 kg	92,4 kg
Dimensions (L x W x H)	820 x 705 x 640 mm	
Dimensions (L x L x H)	820 x 755 x 700 mm (N)	

Model/ Modèle	E 7000 (N)	ES 7000 (N)
Starting system / Démarrage	Recoil / Manuel	Electric / Électrique
Engine / Moteur	Subaru EH41 / EX40	
Max. output / Puissance max.	7 KW	
Autonomy 75% / Autonomie 75%	3 h 30	
HP - CC	13,5 / 14 (EX40) - 404	
Noise power level LWA / Puissance sonore CEE	97 dbA	
Weight / Poids	85 kg	100 kg
Dimensions (L x W x H)	820 x 705 x 640 mm	
Dimensions (L x L x H)	820 x 755 x 700 mm (N)	

Model/ Modèle	E 8000 (N)	ES 8000 (N)
Starting system / Démarrage	Recoil / Manuel	Electric / Électrique
Engine / Moteur	Subaru EH41 / EX40	
Max. output / Puissance max.	8 KW	
Autonomy 75% / Autonomie 75%	3 h 30	
HP - CC	13,5 / 14 (EX40) - 404	
Noise power level LWA / Puissance sonore CEE	97 dbA	
Weight / Poids	88,6 kg	102 kg
Dimensions (L x W x H)	820 x 705 x 640 mm	
Dimensions (L x L x H)	820 x 755 x 700 mm (N)	

Model/ Modèle	ES 12000
Starting system / Démarrage	Electric / Électrique
Engine / Moteur	Subaru EH 65
Max. output / Puissance max.	12 KW
Autonomy 75% / Autonomie 75%	10 h 00
HP / CC	22 / 653
Noise power level LWA / Puissance sonore CEE	99 dbA
Weight / Poids	187 kg
Dimensions (L x W x H)	930 x 800 x 855 mm
Dimensions (L x L x H)	

DIESEL

**Lightweight. Silent.
Less vibrations.**

Ideal for risk places with possible risk of fire or agricultural areas, where diesel fuel is usually consumed. Easy operation, solid construction, low fuel consumption and one of the lowest noise levels on the market.

**Légers.
Plus silencieux.
Moins de vibrations.**

Ils sont idéaux pour les endroits où il y a risque d'incendie ou dans le milieu agricole où l'on utilise principalement du gasoil. D'une utilisation facile et de structure simple, vous serez surpris par leur faible consommation et par leur niveau sonore, qui est l'un des plus bas du marché.



SINGLE PHASE GENERATORS – DIESEL GROUPES MONOPHASÉS – DIESEL



Modell / Modèle	EDS 4200 (CD)
Starting system / Démarrage	Electric / Électrique
Engine / Moteur	Subaru DY 27
Max. output / Puissance max	4,2 kW
Autonomy 75% / Autonomie 75%	3h 50
Autonomy 75% / Autonomie 75%	18h (CD)
HP / CC	5,5 / 265
Noise power level LWA / Puissance sonore CEE	102 dbA
Weight / Poids	83,2 kg
Dimensions (L x W x H) / Dimensions (L x L x H)	755 x 705 x 590 mm



Modell / Modèle	EDS 5000 CD
Starting system / Démarrage	Electric / Électrique
Engine / Moteur	Subaru DY 42
Max. output / Puissance max	5 kW
Autonomy 75% / Autonomie 75%	10h 30
Autonomy 75% / Autonomie 75%	13h 30
HP / CC	8,5 / 412
Noise power level LWA / Puissance sonore CEE	100 dbA
Weight / Poids	109,2 kg
Dimensions (L x W x H) / Dimensions (L x L x H)	850 x 640 x 710 mm



Modell / Modèle	EDS 6000 CD
Starting system / Démarrage	Electric / Électrique
Engine / Moteur	Subaru DY 42
Max. output / Puissance max	6 kW
Autonomy 75% / Autonomie 75%	13h 30
Autonomy 75% / Autonomie 75%	13h 30
HP / CC	9,5 / 412
Noise power level LWA / Puissance sonore CEE	100 dbA
Weight / Poids	118 kg
Dimensions (L x W x H) / Dimensions (L x L x H)	850 x 640 x 710 mm

FUEL TANK 16 L.
RÉSERVOIR 16 L.

FUEL TANK 16 L.
RÉSERVOIR 16 L.

OPTIONAL EQUIPMENT ACCESSOIRES EN OPTIONS



THREE PHASE GENERATORS – GASOLINE & DIESEL GROUPES TRIPHASÉS – ESSENCE & DIESEL

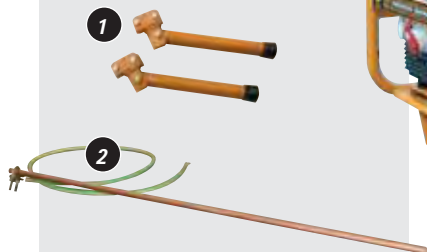

1. HANDLES FOR TRANSPORTATION.
POIGNÉES DE TRANSPORT.

2. GROUND SPIKE.
PIQUET DE TERRE.



Modell / Modèle	TR 4300	TRS 4300
Starting system / Démarrage	Recoil / Manuel	Electric / Électrique
Engine / Moteur	Subaru EX 27	
Max. output / Puissance max	4,3 KVA	
Autonomy 75% / Autonomie 75%	3h 40	
Autonomy 75% / Autonomie 75%	13h 20 (CD)	
HP / CC	9 / 265	
Noise power level LWA / Puissance sonore CEE	97 dbA	
Weight / Poids	70 kg	84 kg
Dimensions (L x W x H) / Dimensions (L x L x H)	755 x 705 x 590 mm	



Modell / Modèle	TR 6600 (N)	TRS 6600(N)
Starting system / Démarrage	Recoil / Manuel	Electric / Électrique
Engine / Moteur	Subaru EH 41 / EX 40	
Max. output / Puissance max	6,6 KVA	
Autonomy 75% / Autonomie 75%	3h 30	
Autonomy 75% / Autonomie 75%	13h 20 (CD)	
HP / CC	13,5 / 14 (EX40) - 404	
Noise power level LWA / Puissance sonore CEE	97 dbA	
Weight / Poids	88 kg	99,2 kg
Weight / Poids	97 kg (CD)	109 kg (CD)
Dimensions (L x W x H) / Dimensions (L x L x H)	820 x 705 x 640 mm	
Dimensions (L x L x H) / Dimensions (L x L x H)	820 x 755 x 700 mm (CD)	

FUEL TANK 27,5 L.
RÉSERVOIR 27,5 L.

FUEL TANK 16 L.
RÉSERVOIR 16 L.



Modell / Modèle	TRDS 4300 (DIESEL)
Starting system / Démarrage	Electric / Électrique
Engine / Moteur	Subaru DY 27
Max. output / Puissance max	4,3 KVA
Autonomy 75% / Autonomie 75%	3h 50
Autonomy 75% / Autonomie 75%	13h 30
HP / CC	5,5 / 265
Noise power level LWA / Puissance sonore CEE	100 dbA
Weight / Poids	88,5 kg
Dimensions (L x W x H) / Dimensions (L x L x H)	755 x 705 x 590 mm



Model/ Modèle	YD 4200	YDS 4200
Starting system / Démarrage	Recoil / Manuel	Electric / Électrique
Engine / Moteur	Yanmar L 70	
Max. output / Puissance max	4,2 kW	
Autonomy 75% / Autonomie 75%	3h 50	
HP / CC	6,7 / 296	
Noise power level LWA / Puissance sonore CEE	102 dbA	
Weight / Poids	74 kg	88 kg
Dimensions (L x W x H) / Dimensions (L x L x H)	765 x 705 x 670 mm	

Model/ Modèle	YD 5000	YDS 5000 CD
Starting system / Démarrage	Recoil / Manuel	Electric / Électrique
Engine / Moteur	Yanmar L 100	
Max. output / Puissance max	5 kW	
Autonomy 75% / Autonomie 75%	3h 50 / 7h 30	
HP / CC	10 / 406	
Noise power level LWA / Puissance sonore CEE	106 dbA	
Weight / Poids	90 kg	103,4 kg
Dimensions (L x W x H) / Dimensions (L x L x H)	765 x 705 x 670 mm	



OPEN CANOPY GENERATOR - DIESEL GROUPE ELECTROGÈNE SUR CHASSIS

A 3000 rpm Generator, with a 50 litre deposit for great autonomy, reducing the time wasted on refilling the fuel tank. Easy handling, regardless if it is for domestic or professional use, with 100 % reliability. The starter panel supervises the performance of the generator as well as having integrated the option to start it remotely.

Groupe à 3000 tr/min avec un réservoir de 50 litres de grande autonomie, oubliez de faire le plein pendant des heures. Fiables à 100% et d'utilisation simple tant pour un usage domestique comme industriel. Le module de démarrage supervise le fonctionnement du groupe et de plus intègre une fonction de démarrage à distance.



Model/ Modèle	Specifications / Caractéristiques
EDS 4200	See standard models
EDS 5000	Voir les modèles standard
EDS 6000	



Model/ Modèle	Specifications / Caractéristiques
YDS 4200	See standard models
YDS 5000	Voir les modèles standard
YDS 6000	



Model/ Modèle	TRDS 6600 (DIESEL)
Starting system / Démarrage	Electric / Électrique
Engine / Moteur	Subaru DY 42
Max. output / Puissance max	6,6 KVA
Autonomy 75% / Autonomie 75%	10h 30
HP / CC	9,5 / 412
Noise power level LWA / Puissance sonore CEE	99 dbA
Weight / Poids	125 kg
Dimensions (L x W x H) / Dimensions (L x L x H)	850 x 640 x 710 mm



Model/ Modèle	TRS 12000
Starting system / Démarrage	Electric / Électrique
Engine / Moteur	Subaru EH 65
Max. output / Puissance max	12 KVA
Autonomy 75% / Autonomie 75%	10h
HP / CC	22 / 653
Noise power level LWA / Puissance sonore CEE	99 dbA
Weight / Poids	185 kg
Dimensions (L x W x H) / Dimensions (L x L x H)	930 x 800 x 855 mm



LIGHTING TOWER MÂT D'ÉCLAIRAGE

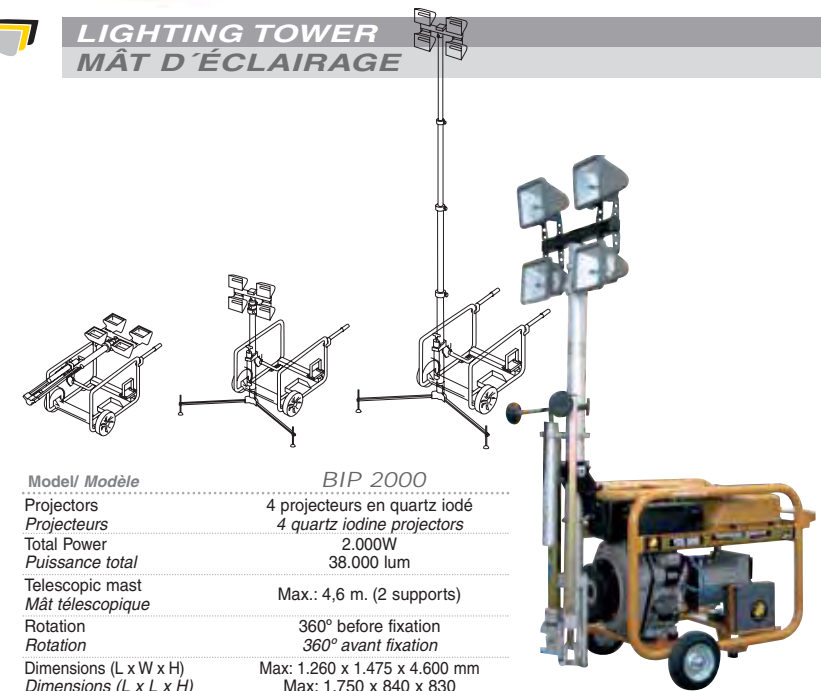

Model/ Modèle	BIP 2000
Projectors / Projecteurs	4 projecteurs en quartz iodé / 4 quartz iodine projectors
Total Power / Puissance total	2.000W / 38.000 lum
Telescopic mast / Mât télescopique	Max.: 4,6 m. (2 supports)
Rotation / Rotation	360° before fixation / 360° avant fixation
Dimensions (L x W x H) / Dimensions (L x L x H)	Max: 1.260 x 1.475 x 4.600 mm / Max: 1.750 x 840 x 830

NOTE: Compatible with any generator from 5 kW to 8 kW, gasoline or diesel, single-phase or three-phase.
NOTE: Adaptable sur un groupe à partir de 5 kW jusqu'à 8 kW, essence ou diesel, monophasé ou triphasé.



WELDING MACHINES – GASOLINE POSTES DE SOUDURE & GROUPES ÉLECTROGÈNES – ESSENCE



THREE PHASE - TRIPHASE

Model/ Modèle	WG180 AC	WGS180 AC
Starting system Démarrage	Recoil Manuel	Electric Électrique
Engine Moteur	Subaru EX 27 - 9 hp	
ø electrode ø électrode	3,25 mm	
Power (welding) Puissance (soudure)	180 A (AC)	
Max. output (generator) Puissance max. (g. électrogène)	5 kW (SINGLE PHASE / MONOPHASE)	
Noise power level LWA Puissance sonore LWA	97 dbA	
Weight Poids	78,2 kg	94 kg
Dimensions (L x W x H) Dimensions (L x L x H)	753 x 705 x 670 mm	
AC: Alternating current AC: Courant alternatif	Welding rod: Rutile Baguette: Rutile	

Model/ Modèle	WG200 AC	WGS200 AC
Starting system Démarrage	Recoil Manuel	Electric Électrique
Engine Moteur	Subaru EH 41 - 13,5 hp Subaru EX 40 - 14 hp	
ø electrode ø électrode	4,5 mm	
Power (welding) Puissance (soudure)	200 A (AC)	
Max. output (generator) Puissance max. (g. électrogène)	7 kW (SINGLE PHASE / MONOPHASE)	
Noise power level LWA Puissance sonore LWA	97 dbA	
Weight Poids	98,6 kg	112 kg
Dimensions (L x W x H) Dimensions (L x L x H)	820 x 705 x 640 mm	
AC: Alternating current AC: Courant alternatif	Welding rod: Rutile Baguette: Rutile	

Model/ Modèle	WGT220 DC	WGTS220 DC
Starting system Démarrage	Recoil Manuel	Electric Électrique
Engine Moteur	Subaru EH 41 - 13,5 hp Subaru EX 40 - 14 hp	
ø electrode ø électrode	5 mm	
Power (welding) Puissance (soudure)	220 A (DC)	
Max. output (generator) Puissance max. (g. électrogène)	3,5 kW - 230 v (SINGLE PHASE / MONOPHASE) 6,5 kW - 400 v (THREE PHASE / TRIPHASE)	
Noise power level LWA Puissance sonore LWA	97 dbA	
Weight Poids	101,5 kg	114,2 kg
Dimensions (L x W x H) Dimensions (L x L x H)	820 x 705 x 640 mm	
DC: Continuous current DC: Courant continu	Welding rod: Rutile + basic Baguette: Rutile et basic	

These are professional, very versatile and complete equipments due to its double function that allows operation as either power welder or generator.

Petrol and diesel models able to develop welding currents of 180 or 200 A in alternating current (AC) and 220 A in direct current (DC).

Its double functionality makes them the perfect equipment.

STANDARD EQUIPMENT

- 4 m. welding cables and 3 m. ground
- Pliers
- Reinforced chassis.
- Wheels for easy transporting

Groupes professionnels très polyvalents et complets grâce à leur double fonction qui permet de travailler comme un poste de soudure ou comme un groupe électrogène. Modèles à essence ou diesel capables de développer des courants de soudure de 180 ou 200 A - courant alternatif (AC) à 300 A - courant continu (DC).

Leur double fonction les rend des équipements parfaits.

ACCESSOIRES STANDARDS

- 4 m. de câble de soudure et 3 m. de masse
- Pinces
- Châssis renforcé
- Roues pour faciliter le transport



WELDING-GENERATOR – DIESEL
POSTES DE SOUDURE & GROUPES ÉLECTROGÈNES – DIESEL



FUEL TANK 50 L.
RÉSERVOIR 50 L.

Model/ Modèle	WGTS 300 DC
Starting system Démarrage	Electric Électrique
Engine Moteur	Subaru EH 65 - 22 hp
ø electrode ø électrode	6 mm
Power (welding) Puissance (soudure)	300 A (DC)
Max. output (generator) Puissance max.(g. électrogène)	5 kva - 230 v (SINGLE PHASE / MONOPHASE) 8 kva - 400 v (THREE PHASE / TRIPHASE)
Noise power level LWA Puissance sonore LWA	99 dbA
Weight Poids	213 kg
Dimensions (L x W x H) Dimensions (L x L x H)	930 x 800 x 855 mm
DC: Continuous current DC: Courant continu	Welding rod: Rutile + basic Baguette: Rutile et basic



Powered by
SUBARU



FUEL TANK 16 L.
RÉSERVOIR 16 L.

Model/ Modèle	WGDS 200 AC
Starting system Démarrage	Electric Électrique
Engine Moteur	Subaru DY42 - 9,5 hp
ø electrode ø électrode	4,5 mm
Power (welding) Puissance (soudure)	200 A (AC)
Max. output (generator) Puissance max.(g. électrogène)	7 kW - 230 v (SINGLE PHASE / MONOPHASE)
Noise power level LWA Puissance sonore LWA	100 dbA
Weight Poids	135 kg
Dimensions (L x W x H) Dimensions (L x L x H)	850 x 640 x 710 mm
AC: Alternating current AC: Courant alternatif	Welding rod: Rutile Baguette: Rutile

Powered by
YANMAR industrial



FUEL TANK 16 L.
RÉSERVOIR 16 L.

Model/ Modèle	WGTYD 220 DC
Starting system Démarrage	Recoil Manuel
Engine Moteur	Yanmar L100 -10 hp
ø electrode ø électrode	5 mm
Power (welding) Puissance (soudure)	220 A (DC)
Max. output (generator) Puissance max.(g. électrogène)	3,5 kW - 230 v (SINGLE PHASE / MONOPHASE) 6,5 kW - 400 v (THREE PHASE / TRIPHASE)
Noise power level LWA Puissance sonore LWA	106 dbA
Weight Poids	118 kg
Dimensions (L x W x H) Dimensions (L x L x H)	880 x 705 x 680 mm
DC: Continuous current DC: Courant continu	Welding rod: Rutile + basic Baguette: Rutile et basic

Model/ Modèle	WGTYDS 220 DC
Starting system Démarrage	Electric Électrique
Engine Moteur	Yanmar L100 -10 hp
ø electrode ø électrode	5 mm
Power (welding) Puissance (soudure)	220 A (DC)
Max. output (generator) Puissance max.(g. électrogène)	3,5 kW - 230 v (SINGLE PHASE / MONOPHASE) 6,5 kW - 400 v (THREE PHASE / TRIPHASE)
Noise power level LWA Puissance sonore LWA	106 dbA
Weight Poids	131,4 kg
Dimensions (L x W x H) Dimensions (L x L x H)	880 x 705 x 680 mm
DC: Continuous current DC: Courant continu	Welding rod: Rutile + basic Baguette: Rutile et basic

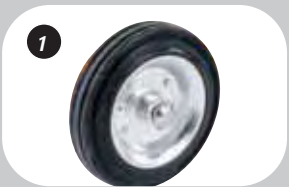

1. WHEELS / ROUES



2. PLIERS / PINCES



2. PLIERS / PINCES

WATER PUMPS MOTOPOMPES

We are sure you will find the pump you need in our range of products whether you need to transfer water or bail out clean or semi-dirty water.

Our pumps have aluminium bodies that provide robustness, lightness and a high durability. They have a reinforced chassis that protects the engine and the pump body, as well as making their fastening and transporting easier.

The pumps have a safety oil warning system: When the level is the lowest allowed, the machine shuts down automatically.

Standard accessory: strainer, hose coupling, band.

Dans notre gamme, vous trouverez sûrement la motopompe dont vous avez besoin. Aussi bien pour le transvasement que pour l'arrosage, le pompage ou pour absorber de l'eau.

Leur structure est en aluminium, ce qui leur donne solidité, légèreté et grande résistance. Grâce à leur châssis renforcé, le moteur et le corps de la pompe sont protégés, en facilitant aussi leur fixation et leur transport.

Dispositif de sécurité d'huile: le capteur d'huile vous avverti s'il y a un manque d'huile ou si le niveau de celui-ci est trop bas (uniquement sur certains modèles). Lorsque le niveau atteint le minimum autorisé, le moteur s'arrête automatiquement.

Accessoires standards: fournis crépine, raccords et colliers.



WATER PUMPS - ASPIRATOR GASOLINE MOTOPOMPES - AMORÇAGE AUTOMATIQUE ESSENCE

FEXIBLE FEXIBLE

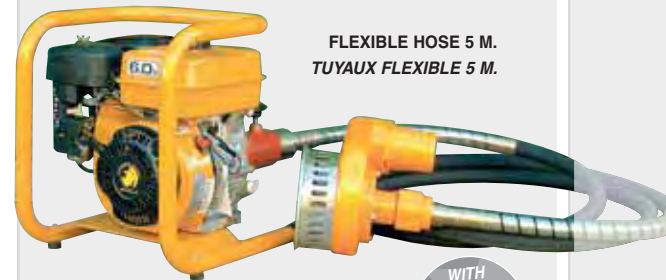

**FLEXIBLE HOSE 5 M.
TUYAUX FLEXIBLE 5 M.**

WITH
OIL SENSOR
AVEC
SECURITE
D'HUILE

Model/Modèle	305 FLEX
Engine	Subaru EX17
Moteur	6 HP - 169 cc
Max. Flow	
Débit maximum	78.000 l/h
Total head	
Hauteur maximum	18 m
Ø in x out	75 / 75 mm
Ø entrée x sortie	(3" / 3")
Noise level	98 dbA
Niveau sonore Lwa	
Weigth	28 kg
Poids	

PRESSURE À PRESSION



Model / Modèle	PR 6/50R*
Engine	Subaru EX17
Moteur	6 HP - 169 cc
Max. Flow	
Débit maximum	24.000 l/h
Total head	
Hauteur maximum	50 m
Ø in x out	50,8 / 50,8 mm
Ø entrée x sortie	(2" / 2")
Solid size Ø	
Granulométrie (Ø Trou de crépine)*	5,5 mm
Noise level	101 dbA
Niveau sonore Lwa	
Weigth	27 kg
Poids	
Dimensions (L x W x H)	539 x 368 x 455 mm
Dimensions (L x L x H)	
Packaging Dim./ Dim. emballage	

(*):Consult points of sales / Consulter points de vente.

PERFORMANCE CURVES COURBES DE RENDEMENT

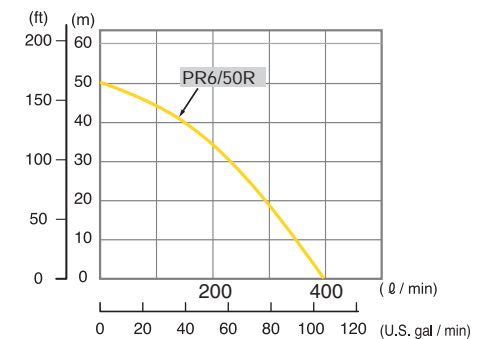

REINFORCED CHASSIS
CHÂSSIS RENFORCÉ

3 YEARS WARRANTY ON ENGINE
MOTEURS AVEC 3 ANS DE GARANTIE

SWITCH OFF KEY
BOUTON D'ARRÊT

ALUMINIUM BODY
CORP EN ALUMINIUM

CLEAR WATERS TO MODERATELY LOADED EAUX CLAIRES À MOYENNEMENT CHARGÉES

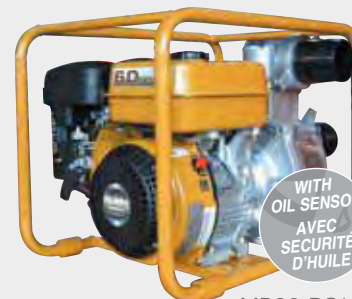

Model / Modèle	MP25R*
Engine / Moteur	Subaru EH 025 1,1 HP - 24,5 cc
Max. Flow / Débit maximum	7.800 l/h
Total head / Hauteur maximum	35 m
Ø in x out / Ø entrée x sortie	25,4 / 25,4 mm (1" / 1")
Solid size Ø / Granulométrie (Ø Trou de crépine)	5,5 mm
Noise level / Niveau sonore Lwa	98 dbA
Weight / Poids	5,8 kg
Dimensions (L x W x H) / Dimensions (L x L x H)	370 x 260 x 370 mm
Packaging Dim./ Dim. emballage	

Model / Modèle	MP 40R*
Engine / Moteur	Subaru EH 09 3 HP - 86 cc
Max. Flow / Débit maximum	18.000 l/h
Total head / Hauteur maximum	28 m
Ø in x out / Ø entrée x sortie	40 / 40 mm (1,5" / 1,5")
Solid size Ø / Granulométrie (Ø Trou de crépine)	5,5 mm
Noise level / Niveau sonore Lwa	102 dbA
Weight / Poids	16 kg
Dimensions (L x W x H) / Dimensions (L x L x H)	405 x 325 x 465 mm
Packaging Dim./ Dim. emballage	

Model / Modèle	MP50 RS*
Engine / Moteur	Subaru EX 16 5 HP - 126 cc
Max. Flow / Débit maximum	31.200 l/h
Total head / Hauteur maximum	32 m
Ø in x out / Ø entrée x sortie	50,8 / 50,8 mm (2" / 2")
Solid size Ø / Granulométrie (Ø Trou de crépine)	5,5 mm
Noise level / Niveau sonore Lwa	101 dbA
Weight / Poids	26 kg
Dimensions (L x W x H) / Dimensions (L x L x H)	480 x 360 x 430 mm
Packaging Dim./ Dim. emballage	

Model / Modèle	MP80 RS*
Engine / Moteur	Subaru EX 17 6 HP - 169 cc
Max. Flow / Débit maximum	60.000 l/h
Total head / Hauteur maximum	32 m
Ø in x out / Ø entrée x sortie	76,2 / 76,2 mm (3" / 3")
Solid size Ø / Granulométrie (Ø Trou de crépine)	5,5 mm
Noise level / Niveau sonore Lwa	104 dbA
Weight / Poids	29 kg
Dimensions (L x W x H) / Dimensions (L x L x H)	540 x 390 x 440 mm
Packaging Dim./ Dim. emballage	

Model / Modèle	PTG 441
Engine / Moteur	Subaru EH41 13,5 HP - 404 cc
Max. Flow / Débit maximum	90.000 l/h
Total head / Hauteur maximum	30 m
Ø in x out / Ø entrée x sortie	101,6 / 101,6 mm (4" / 4")
Solid size Ø / Granulométrie (Ø Trou de crépine)	7,5 mm
Noise level / Niveau sonore Lwa	104 dbA
Weight / Poids	76 kg
Dimensions (L x W x H)* / Dimensions (L x L x H)*	820 x 705 x 640 mm
Packaging Dim./ Dim. emballage	

(*): Consult points of sales / Consulter points de vente.

ON REQUEST / SUR COMMANDE

PERFORMANCE CURVES COURBES DE RENDEMENT

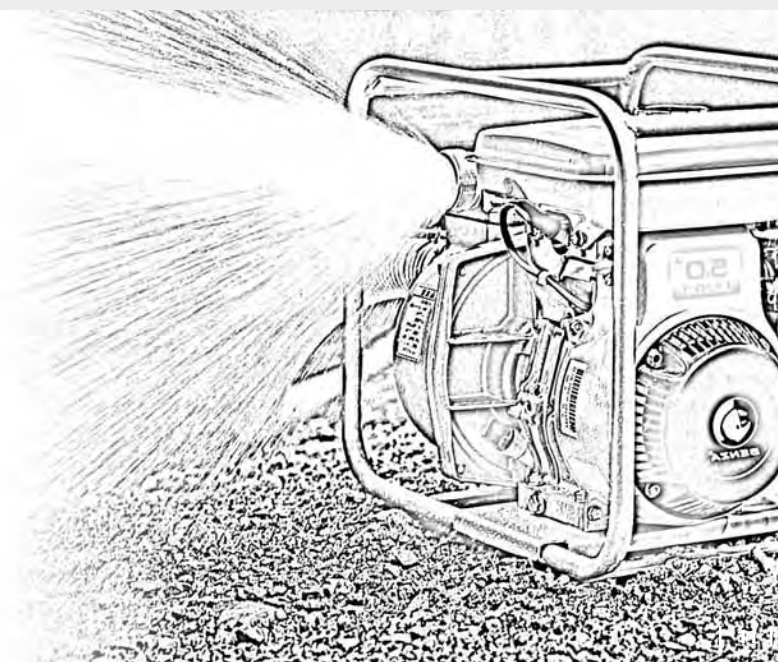
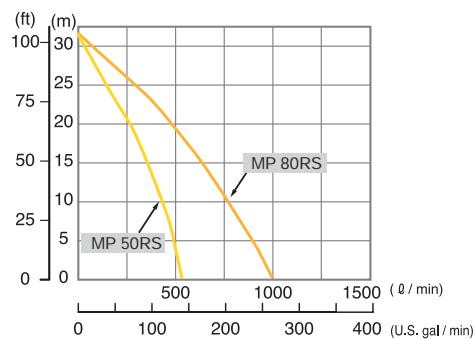
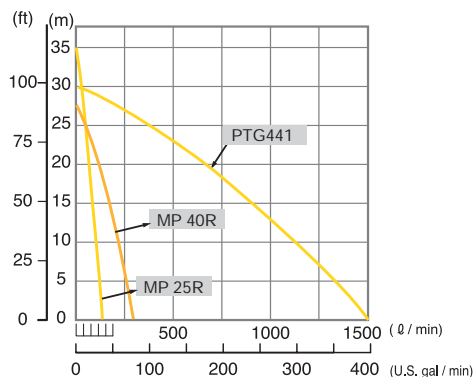



WATER PUMPS. ASPIRATOR – GASOLINE
MOTOPOMPES. AMORÇAGE AUTOMATIQUE – ESSENCE

SEMI-TRASH - GASOLINE
EAUX CHARGÉES-ESSENCE



WITH OIL SENSOR
 AVEC SECURITÉ D'HUILE

Model / Modèle	MP-ST 50R*
Engine / Moteur	Subaru EX 16 / 5 HP / 126 cc
Max. Flow / Débit maximum	42.000 l/h
Total head / Hauteur maximum	23 m
Ø in x out / Ø entrée x sortie	50,8 / 50,8 mm (2" / 2")
Solid size Ø / Granulométrie (ØTrou de crépine)	20 mm
Noise level / Niveau sonore Lwa	101 dbA
Weigth / Poids	26,2 kg
Dimensions (L x W x H) / Dimensions (L x L x H)	480 x 360 x 430 mm
Packaging Dim./ Dim. emballage	



WITH OIL SENSOR
 AVEC SECURITÉ D'HUILE

Model / Modèle	MPT 50RS*
Engine / Moteur	Subaru EX 17 / 6 HP - 169 cc
Max. Flow / Débit maximum	45.000 l/h
Total head / Hauteur maximum	27 m
Ø in x out / Ø entrée x sortie	50,8 / 50,8 mm (2" / 2")
Solid size Ø / Granulométrie (ØTrou de crépine)	20 mm
Noise level / Niveau sonore Lwa	101 dbA
Weigth / Poids	37,8 kg
Dimensions (L x W x H) / Dimensions (L x L x H)	600 x 470 x 440 mm
Packaging Dim./ Dim. emballage	



WITH OIL SENSOR
 AVEC SECURITÉ D'HUILE

Model / Modèle	MP-ST 80R*
Engine / Moteur	Subaru EX 17 / 6 HP - 169 cc
Max. Flow / Débit maximum	60.000 l/h
Total head / Hauteur maximum	23 m
Ø in x out / Ø entrée x sortie	76,2 / 76,2 mm (3" / 3")
Solid size Ø / Granulométrie (ØTrou de crépine)	20 mm
Noise level / Niveau sonore Lwa	104 dbA
Weigth / Poids	29,2 kg
Dimensions (L x W x H) / Dimensions (L x L x H)	530 x 370 x 420 mm
Packaging Dim./ Dim. emballage	



WITH OIL SENSOR
 AVEC SECURITÉ D'HUILE

Model / Modèle	MPT 80RS*
Engine / Moteur	Subaru EX 27 / 9 HP - 265 cc
Max. Flow / Débit maximum	78.000 l/h
Total head / Hauteur maximum	28 m
Ø in x out / Ø entrée x sortie	76,2 / 76,2 mm (3" / 3")
Solid size Ø / Granulométrie (ØTrou de crépine)	27 mm
Noise level / Niveau sonore Lwa	104 dbA
Weigth / Poids	48,5 kg
Dimensions (L x W x H) / Dimensions (L x L x H)	700 x 520 x 660 mm
Packaging Dim./ Dim. emballage	

(+):Consult points of sales / Consulter points de vente.

DIESEL PUMPS - TRASH
MOTOPOMPES DIESEL - EAUX CHARGÉES



Model / Modèle	MPD 80R*
Engine / Moteur	Subaru DY 23 / 4,8 HP / 230 cc
Max. Flow / Débit maximum	54.000 l/h
Total head / Hauteur maximum	23 m
Ø in x out / Ø entrée x sortie	76,2 / 76,2 mm (3" / 3")
Solid size Ø / Granulométrie (ØTrou de crépine)	7,5 mm
Noise level / Niveau sonore Lwa	108 dbA
Weigth / Poids	48 kg
Dimensions (L x W x H) / Dimensions (L x L x H)	620 x 420 x 550 mm
Packaging Dim./ Dim. emballage	



Model / Modèle	MPD 100R*
Engine / Moteur	Subaru DY 27 / 5,5 HP / 265 cc
Max. Flow / Débit maximum	78.000 l/h
Total head / Hauteur maximum	27 m
Ø in x out / Ø entrée x sortie	101,6 / 101,6 mm (4" / 4")
Solid size Ø / Granulométrie (ØTrou de crépine)	7,0 mm
Noise level / Niveau sonore Lwa	109 dbA
Weigth / Poids	55,4 kg
Dimensions (L x W x H) / Dimensions (L x L x H)	710 x 450 x 630 mm
Packaging Dim./ Dim. emballage	

(+):Consult points of sales / Consulter points de vente.

PERFORMANCE CURVES
COURBES DE RENDEMENT

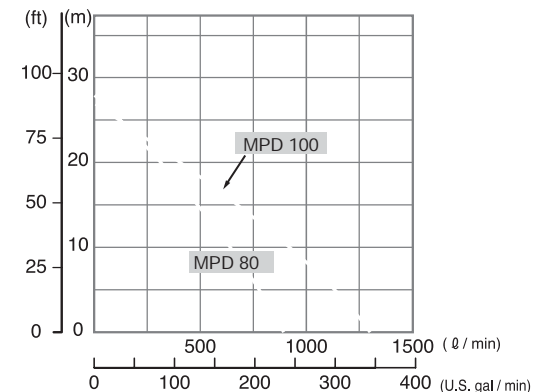
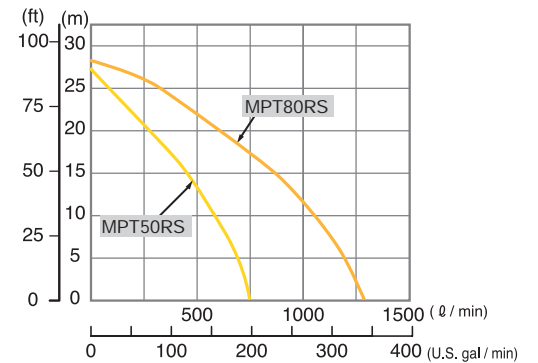
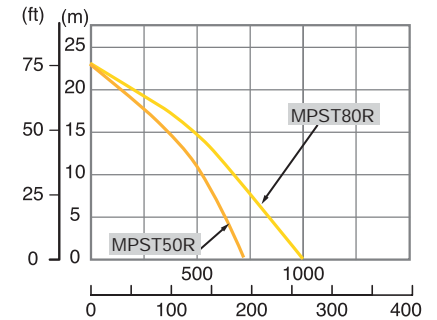



FLOOR SAWS – GASOLINE SCIES À SOL – ESSENCE



Model / Modèle	CR 350
Engine / Moteur	Subaru EH41– 13,5 hp
Ø max. disc / Ø max. disque	350 mm
Max. cut depth / Profondeur max.	100 mm
Water tank / Reservoir d'eau	20 L. Plastic /Plastique
Disc r.p.m / r.p.m. disque	3.100
Noise level / Niveau sonore Lwa	100 dB(a)
Weight / Poids	95 kg



Model / Modèle	CR 450
Engine / Moteur	Subaru EH41– 13,5 hp
Ø max. disc / Ø max. disque	450 mm
Max. cut depth / Profondeur max.	150 mm
Water tank / Reservoir d'eau	40 L. Metallic /métallique
Disc r.p.m / r.p.m. disque	2.800
Noise level / Niveau sonore Lwa	105 dB(a)
Weight / Poids	122 kg



Model / Modèle	CR 600
Engine / Moteur	Subaru EH65 – 22 hp
Ø max. disc / Ø max. disque	600 mm
Max. cut depth / Profondeur max.	225 mm
Water tank / Reservoir d'eau	65 L. Metallic /métallique
Disc r.p.m / r.p.m. disque	2.300
Noise level / Niveau sonore Lwa	6,8 l/h)
Weight / Poids	182 kg



1. DEPTH METER
RÈGLE DE PROFONDEUR

2. EMERGENCY STOP
ARRÊT D'URGENCE



Delivered without disc / Livrée sans disque

Perfectly prepared for cutting steel, asphalt, stone, cement and similar materials.

- Aluminium flywheel.
- Calibrated steel plate.
- Metallic water system (except CR 350) with high-pressure 8 layer hose.
- Welding checked for cracks and water tightness.
- Oil bath air cleaner wich makes them particularly suitable for working under extreme dirt conditions.
- Protection plates at the foot area.
- Depth meter (except CR 600 model).
- Oil sensor.

Elles sont préparées pour couper l'acier, le goudron, la pierre, le ciment, et d'autres matériaux similaires.

- Volant d'aluminium.
- Plaque d'acier calibrée.
- Système d'eau totalement métallique (exc. mod. CR350) avec tuyau de 8 couches à haute pression
- Soudures terminées avec contrôle de fissures et d'étanchéité.
- Filtre à air bain d'huile qui les rend spécialement indiquées pour les travaux dans des conditions de saleté extrême.
- Plaque de protection au niveau des pieds.
- Règle de profondeur (exc. mod. CR600)
- Sécurité d'huile.



HIGH PRESSURE CLEANERS - GASOLINE & DIESEL
NETTOYEURS HAUTE PRESIÓN - ESSENCE ET DIESEL



Model / Modèle	170/10
Starting system / Démarrage	Recoil Manuel
Engine / Moteur	Subaru EX17 (6 HP / 169 cc)
Flow / Débit	10 l/min
Pressure / Pression	170 bars
Pump r.p.m / r.p.m. pompe	1.450
Noise level / Niveau sonore Lwa	105 dbA
Weight / Poids	46 kg
Dimensions (L x W x H) / Dimensions (L x L x H)	760 x 595 x 500 mm



Model / Modèle	200/15	200/15S
Starting system / Démarrage	Recoil Manuel	Electric Electrique
Engine / Moteur	Subaru EH 41 (13,5 HP / 404 cc)	
Flow / Débit	15 l/min	
Pressure / Pression	200 bars	
Pump r.p.m / r.p.m. pompe	1.450	
Noise level / Niveau sonore Lwa	109 dbA	
Weight / Poids	77 kg	89 kg
Dimensions (L x W x H) / Dimensions (L x L x H)	900x730x665 mm	900x785x670 mm



Model / Modèle	200/15 D
Starting system / Démarrage	Recoil Manuel
Engine / Moteur	Yanmar L100 (10 HP / 406 cc)
Flow / Débit	15 l/min
Pressure / Pression	200 bars
Pump r.p.m / r.p.m. pompe	1.450
Noise level / Niveau sonore Lwa	106 dbA
Weight / Poids	93 kg
Dimensions (L x W x H) / Dimensions (L x L x H)	900 x 730 x 665 mm

STANDARD EQUIPMENT
EQUIPEMENT DE SÉRIE

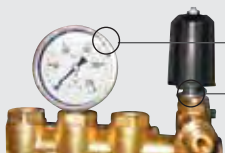

PRESSURE GAGE
MANOMÈTRE
PRESSURE REGULATOR
RÉGULATEUR DE PRESSION



HIGH PRESSURE HOSE 10 M.
FLEXIBLE HAUTE PRESSION 10 M.



RUBBER WHEELS
ROUES EN CAOUTCHOUC
NEUMATIC WHEELS
ROUES PNEUMATIQUE



DOUBLE LANCE
LANCE DOUBLE

All models, powered by Subaru or Yanmar, have a heavy duty pump with ceramic pistons for less abrasion working at low revolutions, maximizing the safe and efficient use of these cleaners.

Besides, it is fitted with an automatic idle mechanism which is activated when the machine is not in operation, thus reducing consumption and smoothing engine operation.

The standard equipment includes pressure regulator, automatic pistol and lance, pressure gage and 10 metres of high pressure hose.

Tous les modèles, motorisés par Subaru et Yanmar, incorporent une résistante pompe à pistons en céramique d'usure inférieure et qui travaille à faibles révolutions. Ceci garantit la vie utile des nettoyeurs haute pression et leur facilité d'entretien.

Elle dispose d'un mécanisme automatique de mise au ralenti qui s'active quand la pompe n'est pas en action, réduisant la consommation et ralentissant le moteur.

Équipement complet de série composé d'un régulateur de pression, poignée pistolet automatique, manomètre, lance et flexible de 10 mètres.



HOT WATER HIGH-PRESSURE CLEANERS NETTOYEURS ÉLECTRIQUES EAU CHAUDE

High-pressure washers that works with 30°~140°C water output temperature. All the models have total stop intelligence. It becomes active after 18 minutes of machine inactivity or in case of water leaks or pressure leaks with the gun closed.

Nettoyeurs électriques capables d'atteindre une température de 30~140 °C. Ils possèdent tous un système de total stop qui s'active après 18 minutes d'inactivité ou s'il y a des fuites pistolet fermé.



THREE PHASE - TRIPHASE

Model/Modèle	MR 18/14Plus
Power/Puissance	6 kW / 7,5 HP
Flow/Débit	14 l/min
Pressure/Pression	180 bars
Pump r.p.m./r.p.m. pompe	1.400
Tension	400 V
Noise level/Niveau sonore	94 dbA
Weight/Poids	151,60 kg
To stock end / Jusqu'à fin d'existences	

THEY ARE STANDARD EQUIPPED WITH: handle with pistol, high pressure pipe, lance end and nozzle for water.

DE SÉRIE, pistolet, tuyaux haute pression, terminal de lance et embout.



COLD WATER HIGH PRESSURE CLEANERS NETTOYEURS ÉLECTRIQUES EAU FROIDE



12 m. reel
Enrouleur 12m.

Model/Modèle	H 110TS	H 130TS	H 140TS	SX 150TS	SX 160TS	SV 150 P
Power/Puissance	2,1 kW / 2,6 HP	2,1 kW / 2,6 HP	2,4 kW / 3 HP	2,7 kW / 3,4 HP	3 kW / 3,8 HP	3 kW / 3,8 HP
Flow/Débit	6 l/min	6,8 l/min	8 l/min	8,5 l/min	9,2 l/min	10 l/min
Pressure/Pression	120 bar	130 bar	140 bar	150 bar	160 bar	150 bar
Pump r.p.m./r.p.m. pompe	2.800	2.800	2.800	2.800	2.800	2.800
Tension	230 v	230 v	230 v	230 v	230 v	230 v
Pistons/Pistons	stainless steel inox	stainless steel inox	stainless steel inox	stainless steel inox	stainless steel inox	ceramic céramique
Noise level/Niveau sonore	85 dbA	86 dbA	93 dbA	94 dbA	84 dbA	93 dbA
Weight/Poids	14 Kg	18,5 Kg	19 Kg	28 Kg	31 Kg	31 Kg

OPTIONAL EQUIPMENT / ACCESSOIRES EN OPTIONS



High pressure washers effective for any type of cleaning problem. They are perfect for rough surfaces, prewash, autowash, heavy machinery washing, etc. Special remark deserve characteristics such as stainless steel or ceramic pistons (professional range), injected plastic bonnet, detergent tank and an automatic stop device. Standard accessories are nozzle, lance and hose.

Efficaces pour tous les problèmes de nettoyage. Parfaits pour les surfaces rugueuses, pré-lavage pour lavage automatique, nettoyage des machines-outils... Ils sont équipés de pistons en inox ou céramique, un capot en plastique injecté et un réservoir pour le détergent. Possèdent de série buse, lance et flexible et une série d'options très utiles.

OPTIONAL EQUIPMENT / ACCESSOIRES EN OPTIONS

1. ROTARY BRUSH / BROSSSE ROTATIVE
2. SANDBLAST / SABLAGE
3. PISTOL / PISTOLET
4. CLEANING PIPING KIT / KIT NETTOYAGE TUYAUTERIES
5. LANCES / LANCES



SPRAYERS – GASOLINE PULVÉRISATRICES – ESSENCE



Our sprayers are very light and easy to use. They are suitable for intense work thanks to their big 100-litres capacity tank and to their powerful Robin-Subaru engine that reaches pressures high enough to spray big trees.

High capacity tank with sight glass and gauge to check the content at any time.

Sprayer gun and 10 m hose included.

Brouettes légères et faciles à manier. Supportent des journées de travail intenses grâce à leur grand réservoir (100 l.) et grâce à leur puissant moteur Subaru qui atteint des pressions suffisamment élevées qui permettent de pulvériser des arbres de grande envergure.

Cuve à grande capacité avec un viseur et un doseur qui permettent d'observer à tout moment le contenu.

Livré avec 10 m de tuyau et pistolet.



For greater ease of operation a hose reel can be fitted.

Pour plus de confort, vous pouvez inclure un enrouleur de flexible.

Model/Modèle	P 25M (1 wheel/roue)	P 25M 2R (2 wheels/roues)
Engine Moteur	Subaru EH09D	
Tank capacity Réservoir	100 l	
Pump - Diaphragm Pompe - Membrane	MC25	
Pressure Pression	25 atm	
Flow Débit	23 l/min	
Noise level Lwa Niveau sonore Lwa	100 dbA	
Weight Poids	39,6 kg	45,2 kg
Dim. (L x W x H) Dim. (l x L x h)	1150 x 550 x 870 cm	1120 x 570 x 810 cm
Packaging size / Dim. emballage		

Model/Modèle	P 30P (1 wheel/roue)	P 30P 2R (2 wheels/roues)
Engine Moteur	Subaru EH09D	
Tank capacity Réservoir	100 l	
Pump - Piston Pompe - Piston	MS160R	
Pressure Pression	30 atm	
Flow Débit	15 l/min	
Noise level Lwa Niveau sonore Lwa	105 dbA	
Weight Poids	48,4 kg	46,8 kg
Dim. (L x W x H) Dim. (l x L x h)	1120 x 720 x 970 mm	1120 x 570 x 810 mm
Packaging size / Dim. emballage		

Model/Modèle	P 37 2R (2 wheels/roues)
Engine Moteur	Subaru EH 025
Tank capacity Réservoir	60 l
Pump - Piston Pompe - Piston	LS 908
Pressure Pression	37 atm
Flow Débit	10 l/min
Noise level Lwa Niveau sonore Lwa	97 dbA
Weight Poids	26,6 kg
Dim. (L x W x H) Dim. (l x L x h)	840 x 490 x 680 mm
Packaging size / Dim. emballage	

Model/Modèle	P 40P
Engine Moteur	Subaru EX 17
Pump - Piston Pompe - Piston	MS40
Pressure Pression	40 atm
Flow Débit	30 l/min
Noise level Lwa Niveau sonore Lwa	107 dbA
Weight Poids	34 kg
Dim. (L x W x H) Dim. (l x L x h)	650 x 640 x 530 mm
Packaging size / Dim. emballage	

OLIVE HARVESTER PEIGNE À OLIVIER



Model/Modèle	BO36 (L)	BO12 (L)
Battery Batterie	36 v / 8 h. (li-FePO4)	12 v
Tube length Longueur tube	1,7 - 2,4 m. (Telescopic / Télescopique)	
Weight tube & comb Poids tube + peigne	2,2 kg	
Weight rucksack & battery Poids sac + batterie	5,0 kg	-
Connection cable Cable de connexion	-	15 m.

L: 3 meter long tube (optional) / tube de 3 mètres de long (optionnel)

BRANCH SHREDDER BROYEURS DE BRANCHES

Ecological solution

They crush branches of different sizes, leaves, dry flowers and pruning refuse for compost making or reducing the volume of waste. Blades grind the material thus solving the problem posed by the volume of organic refuse, which turns it into humus through composting and can then be used as organic fertilizer.

Solution écologique

Ils permettent de broyer les branches, les feuilles et les restes d'élagage pour faire du compost ou réduire le volume des résidus. Les lames broient le matériel qui est transformé en humus par compostage et celui-ci peut être utilisé comme fertilisant organique.

Model/Modèle	BIO55	BIO400*	BIO413
Engine Moteur	Subaru EX 17	Subaru EX 27	Subaru EH 41
Engine power Puissance du moteur	6 hp / 169 cc	9 hp / 265 cc	13,5 hp / 404 cc
Ø Max. branch Ø Max. branche	Ø 40 mm	Ø 60 mm	Ø 70 mm
Noise level Lwa Niveau sonore Lwa	104 dbA	104 dbA	104 dbA
Weight Poids	61,5 kg	155,5 kg	169 kg
Dimensions (L x W x H) Dimensions (L x L x H)	710 x 660 x 800 mm	1230 x 790 x 1090 mm	1230 x 790 x 1090 mm
Packaging size / Dim. emballage			

*To stock end / Jusqu'à fin d'existences

LOG SPLITTER (ELECTRIC MOTOR) FENDEUSE DE BUCHE ÉLECTRIQUE

A Robust and secure design, for a log splitter with easy and comfortable handling. Ideal for splitting logs in seconds, cutting any log to the required dimensions. Works in 3 positions.

Conception robuste et sûre pour une fendeuse de bûche d'une utilisation facile et confortable. Idéal pour fendre des bûches en quelques secondes. Tranche des bûches aux mesures demandées. Travail en 3 positions.

WORK POSITIONS / POSITION DE TRAVAIL



Model/Modèle	BSP2500H
Engine Moteur	Electric 230 V(50 Hz)
Power Puissance	8 tonnes / ton
Engine power Puissance du moteur	2,2 Kw / 3 CV
Column length Longueur de colonne	127 mm
Cutting height Hauteur de coupe	55 cm
Wedge Coin	Alignment in steel - carbón Alliage acier - carbone
Weight Poids	154 kg



Image subject to change.
Image non contractuelle.

Model/Modèle	T 600FA
Motor/Moteur	Subaru Ex 17 6,0 hp / 169 cc
Consumption/Consommation	2,2 l/h
Gears/Vitesses	1 front 1 avant
Transmission	Chain gear engrenage et chaîne
Noise level Lwa/Niveau sonore Lwa	-
Gear box/Bôte de vitesses	No Non
Weight/Poids	-
Dimensions (L x W x H)/Dimensions (l x L x h)	-
Packaging size / Dim. emballage	



Image subject to change.
Image non contractuelle.

Model/Modèle	T 600RFA
Motor/Moteur	Subaru Ex 17 6,0 hp / 169 cc
Consumption/Consommation	2,2 l/h
Gears/Vitesses	2 front + 1 backward 2 avant + 1 arrière
Transmission	Chain gear engrenage et chaîne
Noise level Lwa/Niveau sonore Lwa	-
Gear box/Bôte de vitesses	Yes Oui
Weight/Poids	-
Dimensions (L x W x H)/Dimensions (l x L x h)	-
Packaging size / Dim. emballage	



Model/Modèle	T 500
Motor/Moteur	Subaru EP16 5,0 hp / 169 cc
Consumption/Consommation	1,9 l/h
Gears/Vitesses	1 front 1 avant
Transmission	Chain gear engrenage et chaîne
Noise level Lwa/Niveau sonore Lwa	-
Gear box/Bôte de vitesses	No Non
Weight/Poids	56 kg
Dimensions (L x W x H)/Dimensions (l x L x h)	-
Packaging size / Dim. emballage	

Adjustable handle bar that adapts to each user, and makes landscape work easier.
Removable reduction chain gear with protection, back guide to adjust working depth and advance speed. And for more security, 3 years warranty on chassis and transmission.
All gasoline models with oil bath air filter.

Robustes et faciles à manier. Le guidon ajustable s'adapte à chaque usager et rend les travaux du jardin et du verger plus faciles.
Transmission réductrice par engrenages et chaîne démontable avec protection, éperon arrière pour régler la profondeur et la vitesse du travail; et pour une plus grande sécurité, le châssis et la transmission sont garantis pendant 3 ans.
Tous les modèles avec filtre à air en bain d'huile.

OPTIONAL EQUIPMENT / ACCESSOIRES EN OPTIONS



1. PLOUGH / CHARRUES
2. POTATO LIFTER / ARRACHE POMME DE TERRE
3. PLOUGH / CHARRUES
4. MOVING AXLE / PAIRE DE MOYEUX ADAPTABLES
5. METAL WHEELS / ROUES MÉTALLIQUES
6. PLOUGH FIXING BAR / BARRE PORTE SELLE
7. RUBBER WHEELS / ROUES PNEUMATIQUE
8. BALANCER / CONTREPOIDS



SCARIFIERS SCARIFICATEURS



Modelo/Modèle	ER 45	ER 73
Engine Moteur	Subaru EX 17	Subaru EX 27
Engine power Puissance du moteur	6 HP / 169 cc	9 HP / 265 cc
Cut length Longueur de coupe	45 cm	73 cm
Noise level Lwa Niveau sonore Lwa	101 dbA	100dbA
Weight Poids	57,6 kg	74,6 kg
Dimensions (L x W x H) Dim. (l x L x h)	770 x 610 x 670 mm	900 x 820 x 720 mm

- 1 FIX BLADES
COUTEAUX FIXES
- 2 ADJUSTABLE AND FOLDING HANDLE
GUIDON RÉGLABLE ET PLIABLE



Designed for the professional maintenance of green areas.

You can have fresher and greener grass using our products in areas such as football grounds or public green areas where peat and roll flat soil are frequent problems.

They are also very effective equipment against deeply rooted grass that make the penetration of nutrients, air and water difficult. They are very effective for the removal of moss and weed and for the activation of the root oxygenation process, contributing to the grass renewal.

Scarificateurs pour le soin professionnel des espaces verts.

Ils permettent d'obtenir un gazon plus vert et frais dans des espaces tels que terrains de football ou surfaces publiques où la tourbe et la terre tassées représentent un problème fréquent.

Les coupures verticales sont très utiles pour éliminer la mousse ou les mauvaises herbes et activer ainsi l'oxygénation de la zone des racines, en rénovant ainsi le gazon.



ALTERNATOR-TRACTOR ALTERNATEUR-TRACTEUR



Alternators for agriculture and farming areas, irrigation jobs, etc. The alternator has three links between generator and tractor.

Alternateurs spéciaux pour exploitations agricoles et de bétail, pour les travaux d'irrigation...
L'alternateur a trois points de fixation au tracteur.

Model/Modèle	TRAC 22*	TRAC 31*	
Absorbed power Puissance absorbée	34 HP	45 HP	
Gimbal ring gasket Joint du cardan	430 r.p.m.	430 r.p.m.	
THREE PHASE TRIPHASÉ	Max.output Puissance max.	22 kva	31,5 kva
	Tension Tension	400 v	400 v
SINGLE PHASE MONOPHASÉ	Max.output Puissance max.	8,5 kva	12,5 kva
	Tension Tension	230 v	230 v
Weight Poids	143 kg	169,5 kg	
Dimensions (L x W x H) Dimensions (L x L x H)	940 x 800 x 930 mm	1130 x 800 x 950 mm	

* Consult availability at 1500 r.p.m. / Consulter disponibilité à 1.500 r.p.m.



1. PROTECTIVE HOOD
PROTECTEUR DU CARDAN



- 2 THREE PHASE SOCKET
PRISE TRIPHASÉ
- 3 SINGLE PHASE SOCKET
PRISE MONOPHASÉ



**POULTRY ESCARIFIER
SCARIFICATEUR AVICOLE**

The essential machine for all poultry farms.

Specially designed to aerate and freshen bedding for all types of poultry, even the toughest and deepest ones. The escarifier will replace the tough and heavy manual work needed up until now, with only a few minutes needed for improved results.

Very simple to use. Cut, aerate and shred the caked litter of the poultry bedding.

La machine indispensable dans toutes les granges.

Spécialement conçu pour retourner et aérer les litières du sol des volailles, y compris les plus dures et les plus profondes. Un travail dur et pénible qui se faisait jusqu'à maintenant à la main. Avec le scarificateur vous le ferez en quelques minutes et avec les meilleurs résultats.

Le fonctionnement du scarificateur est simple, il coupe, aère et broie l'écorce dure des litières des de volailles.



**Cut and aerate the caked litter.
Il broie et aère la sciure.**

This results in a soft, comfortable & more hygienic bedding for the chicks to rest in. With the Benza poultry scarified you will also be saving money, as the bedding will require less sawdust than normal.

On obtient des litières si moelleuses que les jeunes poulets se reposeront rapidement sur leur nouvelle litière. En plus, vous n'avez plus besoin d'utiliser autant de sciure pour chaque litière, étant donné qu'il ne lui faut pas une grande épaisseur pour travailler

ER 73 AV2

TECHNICAL DATA / CARACTÉRISTIQUES TECHNIQUES

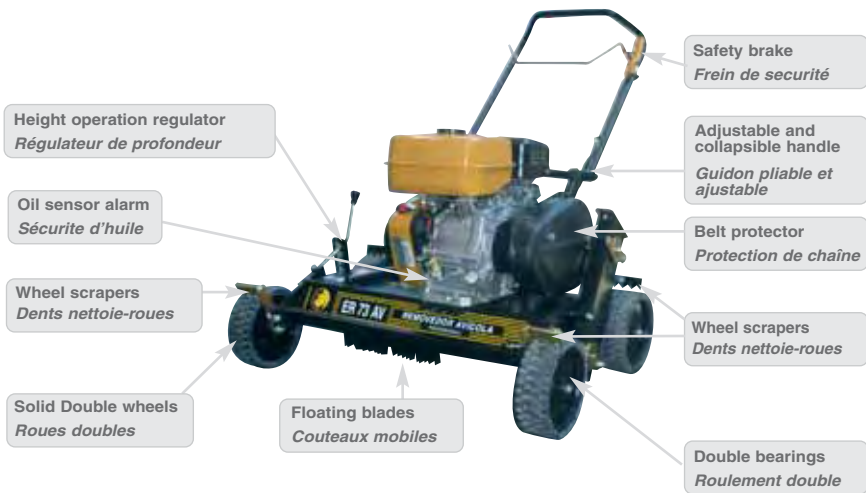

Model/Modèle	ER 73 AV2
Engine/Moteur	Subaru EX 27
Engine Power/Puissance du moteur	9 HP / 265 cc
Consumption/Consommation	3,3 l/h
Cut length/Longueur de travail	73cm

UNIQUE product
UNIQUE sur le marché

The brand new BENZA ER 73T comes with traction drive and gear lever with reverse gear included, specially designed to aerate even the toughest and deepest ones.

Le modèle ER73T dispose d'une traction et d'une boîte de vitesses avec marche arrière, ce qui lui permet d'aérer les litières les plus dures et profondes sans effort.

With TRACTION
Reversible for the toughest of beds.

Avec TRACTION
Sens inversé pour les sols les plus durs.



ER 73 T

New



With traction
ER 73 T Avec traction

Model/Modèle	ER 73 T
Engine/Moteur	Subaru EX 27
Engine Power/Puissance du moteur	9 HP / 265 cc
Consumption/Consommation	3,3 l/h
Cut length/Longueur de travail	73cm



Fixed blades
Couteaux fixes



Belt protector case
Carcasse de protection de chaîne



Height operation regulator
Régulateur de profondeur

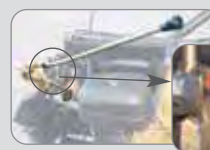

Gear Case:
 • ORIGINAL POSITION (CHICKENS): 2 FORWARD & 1 REVERSE
 • INVERTED POSITION (HENS): 1 FORWARD & 1 REVERSE
 Boîte de vitesses. Vitesses:
 • POSITION D'ORIGINE (POULET): 2 AVANT ET 1 ARRIÈRE
 • POSITION INVERSÉE (POULE): 1 AVANT ET 1 ARRIÈRE

TECHNICAL DATA
CARACTÉRISTIQUES TECHNIQUES

Powered by
SUBARU

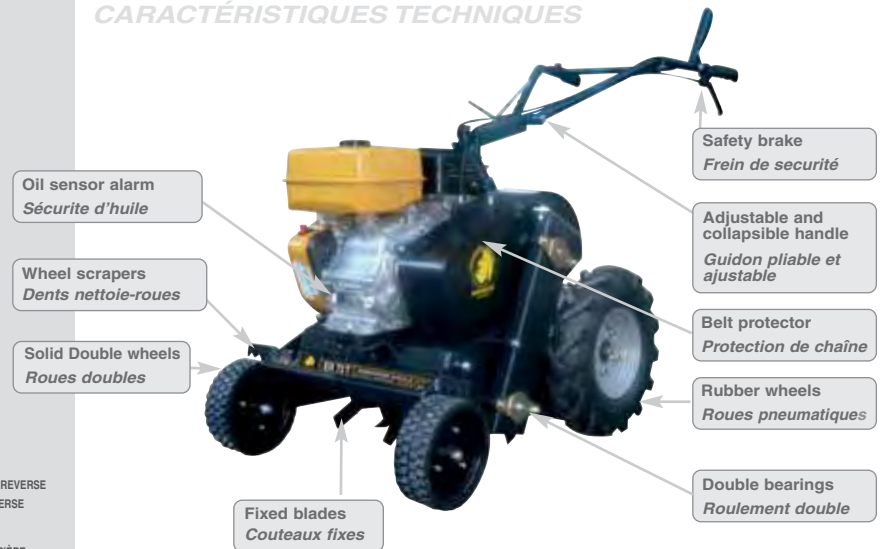

Oil sensor alarm
Sécurité d'huile

Wheel scrapers
Dents nettoie-roues

Solid Double wheels
Roues doubles

Fixed blades
Couteaux fixes

Safety brake
Frein de sécurité

Adjustable and collapsible handle
Guidon pliable et ajustable

Belt protector
Protection de chaîne

Rubber wheels
Roues pneumatiques

Double bearings
Roulement double



LAWN MOWERS TONDEUSES À GAZON



Model/Modèle	B45B*	B45BS*	B48BAL*	B48KAL*	B53BS*	B53BAL*	B536BSV*
Engine Moteur	Briggs&Stratton Quattro 4	Briggs&Stratton Q 45	Briggs&Stratton Quantum 6	Kawasaki	Briggs&Stratton	Briggs&Stratton	Briggs&Stratton
Traction Traction	-	✓	✓	✓	✓	✓	✓
Chassis Châssis	Steel Acier	Steel Acier	Aluminium Aluminium	Aluminium Aluminium	Steel Acier	Aluminium Aluminium	Steel Acier
Collector Ramasseur	55 l	55 l	65 l	65 l	70 l	70 l	70 l
Cut length Longueur de coupe	45 cm	45 cm	48 cm	48 cm	53 cm	53 cm	53 cm
Cut positions Position de coupe	6 (15-75 mm)	6 (15-75 mm)	7 (20-75 mm)	7 (20-75 mm)	9 (15-85 mm)	7 (25-76 mm)	6 (30-70 mm)
Weight Poids	33,8 kg	38,2 kg	45,6 kg	52 kg	41 kg	43,5 kg	48,5 kg
Dimensions (L x W x H) Dim. (l x L x h)	840 x 570 x 420 cm	840 x 580 x 420 cm	930 x 470 x 580 cm	930 x 470 x 580 cm	950 x 605 x 450 mm	1000 x 610 x 470 mm	1050 x 620 x 520 mm

Packaging size / Dim. emballage

(+): See points of sale / Consulter points de vente.

PROFESSIONAL PROFFESIONELS

- Reinforced wheels with double seal tread
 - Blade brake without having to stop the engine
 - Large capacity fabric bagger
 - Adjustable handle bar
 - Ergonomic controls.
 - Height cut regulator
 - Low fuel consumption and easy to start
- Roues renforcés a double roulement
 - Freins à lame sans arrêt du moteur
 - Sac de grande capacité
 - Guidon réglable
 - Commande ergonomique
 - Régulateur de hauteur de coupe
 - Faible consommation et démarrage facile

Model/Modèle	LM 536KXA PRO*
Engine Moteur	Kawasaki - 6 HP
Chassis Châssis	Aluminium Aluminium
Sweeper Ramasseur	75 l
Cut length Longueur de coupe	53 cm
Cut positions Position de coupe	7 (16-76 mm)
Weight Poids	70 kg
Dimensions (L x W x H) Dim. (l x L x h)	980 x 610 x 420 cm (Packaging size / Dim. emballage)

(+): See points of sale / Consulter points de vente.



BIOCLIP ACCESSORY
ACCESSOIRE BIOCLIP







AUTHORICED DEALER / DISTRIBUTEUR OFICIEL



Specifications are valid except for type errors. Internaco s.a. reserves the right to modify its existing range of products as well as their technical characteristic without prior notice.

Specifications valable sauf erreur typographique. Internaco S. A. ce réserve le droit de modifier la gamme existente, ainsi que les caractéristiques techniques sans preavis. Photos non contractuelles.

